

Montageanleitung Handtuchradiator Typ FARO, FARO/E

bremo®

Lieferumfang FARO

Handtuchradiator FARO in der spezifizierten Farbe und Grösse inkl. drei Konsolen mit Schrauben und Dübeln, einem Entlüftungsventil 1/2" und zwei Verschlusszapfen 1/2".

- 1 Anschlüsse 1/2"
- 2 Anschluss 1/2", für TKM-Schraubeinsatz und/oder Elektro-Heizstab
- L Entlüftung 1/2", versenkt

Verpackung

Der Handtuchradiator ist mit inliegendem Standardzubehör in Plastikfolie und Karton verpackt.

Lieferumfang FARO/E

Handtuchradiator FARO/E in der spezifizierten Farbe und Grösse gefüllt mit Wärmeträgerflüssigkeit, inkl. drei Konsolen mit Schrauben und Dübeln. Ein zur Grösse des Heizkörpers passender Heizstab (Heizstabtyp gem. Bestellung) und entsprechender Montage- und Bedienungsanleitung.

Konsolenanordnung

Die Befestigung erfolgt gemäss den untenstehenden Skizzen.

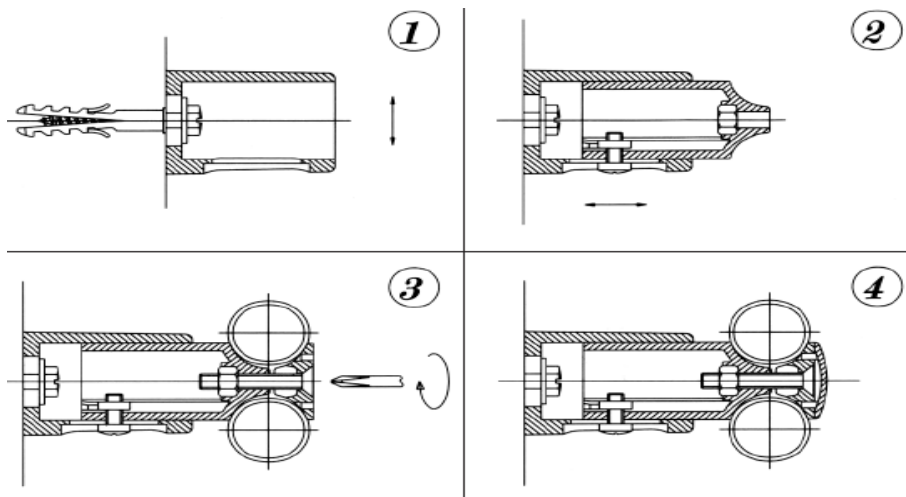
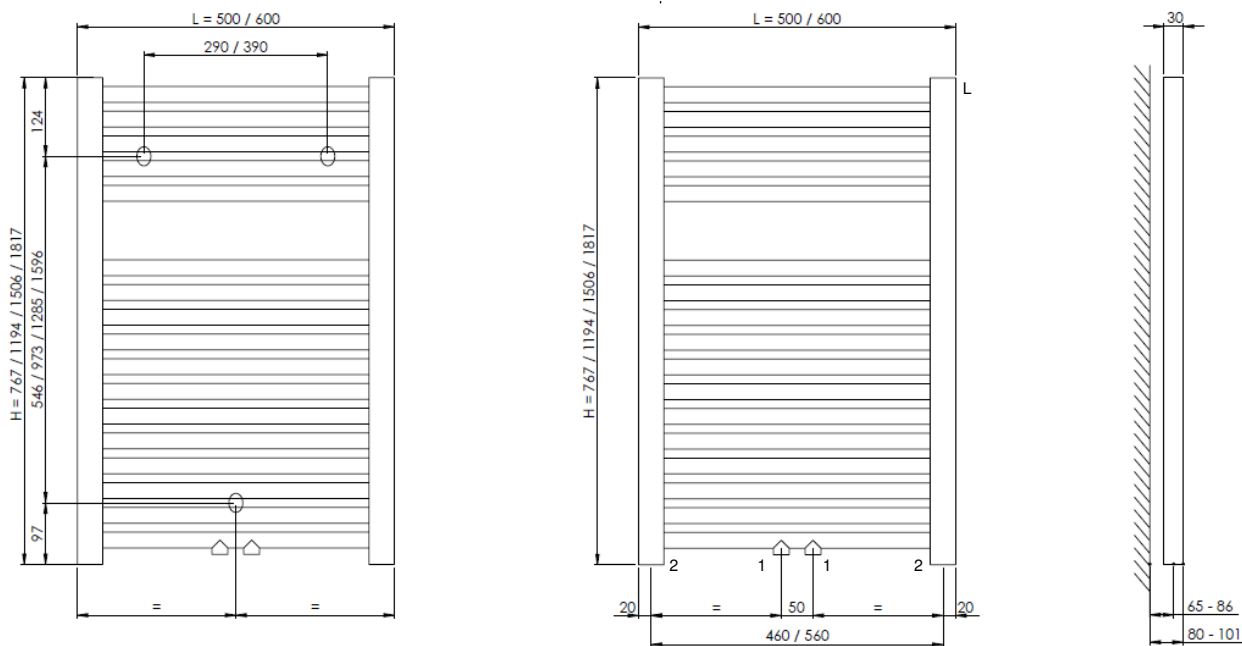

Breitenmoser & Keller AG

Radiatoren, Heizwände, Konvektoren
Werkstrasse 2, 9542 Münchwilen TG

Telefon: 071 969 30 20
Telefax: 071 969 30 21

www.bremo.ch
info@bremo.ch